

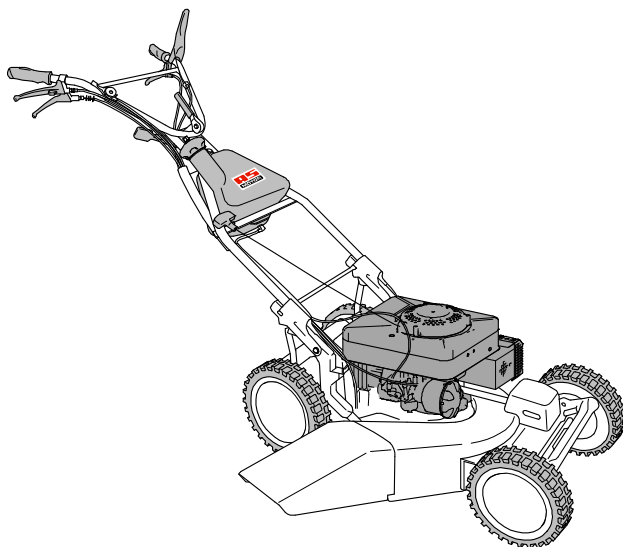

Használati útmutató



Összkerékajtású fűnyíró

AS 53 2T 4WD RB + AS 53 2T 4WD

Sorozatszám: 020910020001+020808020001

Kiadás: 18.02.2015, V11.0

hu-Az eredeti használati útmutató magyar fordítása

Tartalomjegyzék

Írja be az Ön által vásárolt berendezés adatait az alábbi mezőkbe. Amikor pótalkatrészt rendel, hivatkozzon a sorozatszámra és a motorszámra a kereskedőnél.

Sorozatszám:

Ide ragassza a matricát a garanciakártyából.

Motorszám:

Vásárlás dátuma:

Kereskedő címe:

Tisztelt Ügyfelünk,

Gratulálunk új termékéhez! Ön az „AS-Motor Germany“ megbízható, minőségi termékét vásárolta.

A terméket modern gyártási eljárások szerint, magas színvonalú minőségbiztosítás mellett gyártották. Célunk, hogy Ön minden szempontból elégedett legyen.

Gondosan és figyelmesen olvassa el a használati útmutatót, mert így biztosíthatja a berendezés kifogástalan és biztonságos működését. Ha kérdései vannak, forduljon kereskedőjéhez vagy közvetlenül az ügyfélszolgálathoz (a +49/(0)7973/9123-0 telefonszámon). A nemzetközi AS-partnereket a következő helyen találja: www.as-motor.de/worldwide.

Sok sikert kíván az „AS-Motor Germany“!

Rendeltetésszerű használat

A készülék kizárólagos rendeltetése: gondozott füves és gyepes területek nyírása.

Kizárólag az „AS-Motor Germany“ által jóváhagyott kiegészítőket és vágóeszközöket használjon.

Az itt leírtaktól eltérő használat nem megengedett. A gyártó nem vállal felelősséget a nem rendeltetésszerű használatból adódó károkért. Mindig tartsa be a karbantartási és szerelési utasításokat.

A más személyeknek okozott esetleges sérülésekért és az anyagi károkért kizárólag a berendezés kezelője felelős!

A berendezést különösen a következőkre **tilos** használni:

- kemény tárgyak, kövek, kavics vagy fadarabok vágása
- bokrok, sövények és cserjék vágása
- erkélyeken, ládákbán vagy tetőkön lévő növények vágása
- járdák tisztítása
- fa- és sövénynyírásakor keletkező nyíradék aprítása
- az „AS-Motor Germany“ által nem jóváhagyott munkaeszközök és és szerszámkészletek meghajtóegységként.

Tartalomjegyzék

Tartalomjegyzék	2	Előkészületek.....	19
Rendeltetésszerű használat	2	A berendezés tisztítása.....	19
A szimbólumok jelentése	4	Általános felülvizsgálat.....	19
A használati utasításban szereplő szim- bólumok.....	4	Motor ellenőrzése.....	20
A berendezésen lévő szimbólumok.....	4	Gyújtógyertya ellenőrzése.....	20
A típusok áttekintése	5	Levegőszűrő karbantartása.....	20
Biztonsági tudnivalók	6	Hátsó fék ellenőrzése.....	21
Tájékoztató!.....	6	Meghajtás ellenőrzése.....	21
Felhasználókra vonatkozó korlátozások és üzemidők.....	6	Hátramenet ellenőrzése.....	21
Üzemanyagok biztonságos kezelése.....	6	Kés ellenőrzése.....	22
Használat előtti ellenőrzés.....	7	Tárolás	23
Körültékintő használat.....	7	Elhelyezés.....	23
A munka megkezdése előtt.....	7	Hosszú távú tárolás.....	23
Körültékintő vágás.....	8	Újbóli üzembe helyezés.....	23
A munka után.....	9	Pótalkatrészek	23
Elővigyázatosság a karbantartás és javí- tás során.....	9	Kopó alkatrészek	23
Eszközeleírás	10	Ártalmatlanítás	23
Kezelőelemek	11	Garancia	24
Összeállítás	13	Lehetséges hibák	25
A csomag tartalma.....	13	Tartozékok	28
Kicsomagolás.....	13	Üzemanyag-keverési arányok	29
Vezetőnyél és kormány.....	13	Műszaki adatok	30
Indítózsineg beakasztása.....	13	Megfelelőségi nyilatkozat	31
Felverődésvédő.....	13		
Szállítás	14		
Tudnivalók a vágáshoz	14		
A munka megkezdése előtt	15		
Üzemanyag.....	15		
Tankolás.....	15		
Vágásmagasság beállítása.....	16		
Indítás	16		
A gép elindítása.....	16		
A jármű vezetése	17		
A jármű vezetése.....	17		
Haladás hátramenetben.....	17		
Fordulás.....	17		
Kikapcsolás és leállítás	17		
Karbantartás és tisztítás	18		

A szimbólumok jelentése

A használati utasításban szereplő szimbólumok

A különféle veszélyekre a használati útmutatóban a következő szimbólumok hívják fel a figyelmet.



Figyelmeztetés.
Ezek a szimbólumok különleges veszélyekre hívják fel a figyelmet.



Tiltás.
Ezek a szimbólumok a kifejezetten tiltott műveletekre hívják fel a figyelmet.



Előírás.
Ezek a szimbólumok a kötelező óvintézkedésekre hívják fel a figyelmet.

A berendezésen lévő szimbólumok



A berendezéssel végzett munka nagy elővigyázatosságot igényel.
A használat előtt olvassa el a használati útmutatót.



Sérülésveszély!
Győződjön meg arról, hogy a berendezés veszélyzónájában senki nem tartózkodik. A gép munkaterületéről tárgyak repülhetnek ki.



A gyorsan forgó kés életveszélyes sérüléseket vagy komoly anyagi kárt okozhat! Különösen kezét és lábát tartsa távol a késtől, amikor a berendezés működésben van.

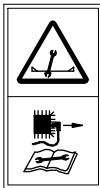

Javítási és karbantartási munkálatok előtt húzza ki a gyújtógyertya csatlakozóját.



Szellőzőrácsot tisztítani! A berendezés a motorfedélen lévő szellőzőrácson keresztül szívja be a motor hűtőlevegőjét. Mindig tartsa szabadon és akadálymentesen a teljes felületet!



A gépet csak rászertelt fűgyújtózsákkal vagy felvevővédővel szabad üzemeltetni.



Egészségre káros zajszint.
Használjon fülvédőt, hogy megelőzze a halláskárosodást.



Forró felület. Ne érintse meg a motort vagy a zajcsillapítót.
Ezek üzem közben nagyon felforrosodhatnak, és égési sérülést okozhatnak.

Típustábla

A berendezés típustábláján a gép típusa és műszaki adatai találhatóak.

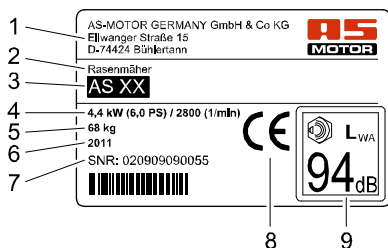

- 1 A gyártó neve és címe
- 2 A berendezés megnevezése
- 3 Típusmegnevezés
- 4 Névleges teljesítmény kW-ban / motorfordulatszám
- 5 Súly
- 6 Gyártási év
- 7 Sorozatszám
- 8 CE-jelölés
- 9 Hangteljesítményszint L_{WA}

A típusok áttekintése

A jelen használati útmutató a következő géptípusok leírását tartalmazza.

A géptípusok felszereltségének megfelelően érvényesek a jelen használati útmutatóban lévő géptípusokhoz tartozó leírások.

Típusfüggő felszerelés	AS 53 2T 4WD RB	AS 53 2T 4WD
Hátsó fék	X	Tartozékok
Hátramenet	X	-

Biztonsági tudnivalók

Tájékozódjon!

Saját biztonsága érdekében alaposan olvassa el a jelen használati útmutatót. Ismerkedjen meg a kezelőelemekkel és a berendezés használatával. A berendezés további felhasználói-nak is adja át a használati útmutatót.

A berendezés első használata előtt kérje meg a kereskedőt, hogy mutassa be a gép biztonságos kezelését.

A berendezés kezelését először egy nagy, szabad és sík területen gyakorolja.

Felhasználókra vonatkozó korlátozások és üzemidők

Soha ne engedje, hogy a berendezést gyerekek vagy a használati útmutató tartalmát nem ismerő személyek használják. 18 év alattiak csak felügyelet mellett használhatják a berendezést. A felhasználó korára és az üzemidőre helyi előírások is vonatkozhatnak.

A berendezést nem használhatják

- alkoholos, kábítószeres vagy a reagálóképességet befolyásoló gyógyszerek hatása alatt álló személyek;
- szellemi vagy testi fogyatékosággal élők;
- illetve akik fáradtak vagy betegek.



Szívritmus-szabályozót viselők nem nyúlhatnak a gyújtóberendezés áramot vezető alkatrészeihez.

Üzemanyagok biztonságos kezelése



Veszély!

Az üzemanyag mérgező és rendkívül gyúlékony.



Tűz- és robbanásveszély!

Az üzemanyagok tartsa távol minden gyújtóforrástól, és kezelésekor ne dohányozzon.

Ne lélegezze be az üzemanyag gőzeit, mert egészségkárosító hatásúak.



Viseljen kesztyűt, és kerülje az üzemanyag bőrrel való érintkezését.

Csak a szabadban tankoljon, hideg és álló motorba. A tankolóshoz használjon töltőcsövet vagy tölcserőt.

Az üzemanyagot ne öntse ki, és ne engedje, hogy a csatornahálózatba kerüljön vagy szivároгjon.

Ha az üzemanyag kiömlött, ne indítsa el a berendezést, amíg az üzemanyag gőzei el nem párologtak (törölje szárazra). A berendezést távolítsa el az üzemanyaggal szennyezett helyről.

A tanksapkát mindig zárja le szorosan, és soha ne nyissa ki, amikor a motor jár vagy a berendezés még meleg.

Az üzemanyagtartály ürítését csak a szabadban végezze. Használjon erre alkalmas tartályt, vagy járassa addig a motort, amíg el nem fogy az üzemanyag.

Az üzemanyagot gyermekektől tartsa távol, és tárolja megfelelő tartályban, sötét, hűvös és száraz helyen.

Az üzemanyagot tartalmazó berendezést ne tárolja olyan épület belsejében, ahol a benzín-gőz nyílt lánggal vagy szikrával érintkezhet.

A sérült üzemanyagtartályt vagy tanksapkát azonnal cseréltesse ki (márkaszervizben).

Elsősegély

Az üzemanyag lenyelése vagy gőzeinek belégzése esetén ne alkalmazzon hánytatást. Azonnal forduljon orvoshoz.

Bőrrel való érintkezés esetén mossa le vízzel és szappannal. A szennyeződött ruházatot azonnal cserélje.

Intézkedések tűz esetén

Tűz esetén alkalmazzon oltóhabot, száraz oltószert vagy szén-dioxidot (CO₂). Az oltáshoz soha ne használjon vizet!

Használat előtti ellenőrzés

Használat előtt szemrevételezéssel ellenőrizze a kések, valamint a hajtó és rögzítő alkatrészek kifogástalan állapotát és szoros illeszkedését.

Soha ne használja a berendezést hibás vagy hiányzó fedelekkkel, illetve felferődésvédő nélkül.

A védőeszközöket vagy vezérlőelemeket eltávolítani, módosítani vagy áthidalni tilos!

Tartsa be a karbantartási utasításokat, és a sérült vagy elhasználódott alkatrészeket azonnal cserélje.

Vizsgáltsa át a berendezést hivatalos szervizben, ha a kés a lekapcsolást követő másodpercen belül nem áll le teljesen.

Körültekintő használat

A motort nem szabad beindítani:

- ha üzemanyag ömlött a szabadba.
- zárt és rosszul szellőző helyiségekben (mérgezésveszély!).
- ha közvetlen közelében más személyek tartózkodnak.

Csak akkor indítsa be a berendezést, ha a lába biztonságos távolságban van a késtől.

A motor elindításakor tilos a berendezést megbillenteni.

Ne érintse meg a motort vagy a zajcsillapítót. Ezek üzem közben nagyon felforrósodhatnak, és égési sérülést okozhatnak. Az ilyenkor várható hirtelen mozdulatok miatt fennáll a további sérülések veszélye is.

Állítsa le a motort, és várja meg, amíg a kés teljesen meg nem áll,

- mielőtt a berendezést megbillenti vagy szálítja.
- ha a berendezést akár csak rövid időre is felügyelet nélkül hagyja.
- ha nem füves felületen halad.
- mielőtt beállítja a vágási magasságot.
- mielőtt tankol.

Állítsa le a motort, és várja meg, amíg a kés teljesen meg nem áll, majd húzza ki a gyújtógyertya csatlakozóját,

- ellenőrizze, mielőtt a berendezést tisztítja, illetve mielőtt bármilyen munkát végez rajta.
- mielőtt eltömődéseket távolít el a kivetőznából.

A munka megkezdése előtt

Személyes óvintézkedések



Vágás közben mindig viseljen csúszásmentes talpú védőcipőt, hosszú nadrágot és védőkesztyűt. Soha ne dolgozzon nyitott szandálban vagy mezítláb.



Egészségre káros zajszint. Használjon fülvédőt, hogy megelőzze a halláskárosodást. Viseljen védőszemüveget és fejtűdőt.

Rendeltesse meg szakkereskedésből a szükséges védőfelszerelést.

A vágandó felületet készítse elő

A vágandófelületet alaposan vizsgálja át a munka előtt. Távolítsa el az olyan tárgyakat, például köveket, ágakat, csontokat stb., amelyeket a berendezés kivethet magából.

Körültekintő vágás

Sérülésveszély

Mindig legyen hallótávolságban másoktól, hogy veszély esetén segítséget hívhasson.



Veszély!

Sérülésveszély a kivetett tárgyak miatt.

Soha ne végezzen vágási munkákat, ha a közelben más személyek, gyermekek, háziállatok vagy érzékeny áruk találhatóak.



Különösen a berendezés előtti és a tőle jobbra lévő terület veszélyes.

Kezét és lábát tartsa távol a forgó alkatrészekről. A kivetési területtől maradjon távol, amikor a berendezéssel dolgozik.

Soha ne távolítsa el a felferődésvédőt. A forgó kés sérüléseket okozhat, és tárgyakat hajlíthat ki.

Csak nappali fényben vagy megfelelő mesterséges megvilágításban dolgozzon. Soha ne végezzen vágást bizonytalan időjárás körülmények között, illetve villámcsapás veszélye esetén.

Legyen különösen óvatos laza talajon, szemétrakások, árkok vagy töltések közelében való munkavégzésnél.



Kerülje a nedves fű vágását, mert csúszásveszély áll fenn!

Legyen különösen óvatos, amikor a berendezéssel kanyarodik, vagy amikor hátramenetben halad.

Mindig lassan haladjon!

A berendezést soha ne emelje vagy szállítsa járó motorral.

A berendezés tartós használata rezgés kiváltotta keringési problémákat okozhat a kézben. A használat általánosan érvényes időtartamát nem lehet pontosan meghatározni. Viseljen kesztyűt.

Megfelelő időközönként tartson szüneteket a munkában.

Vizsgáltassa át a berendezést hivatalos szervizben,

- ha a kés valamilyen kemény tárgynak ütközött.
- ha a berendezés szokatlanul erős rezgést produkál.

Lejtőkön legyen óvatos



Ha lejtőn végez vágást, csúszás- és dőlésveszéllyel kell számolnia!

- Meredek lejtőn csak akkor végezzen nyírást, ha a biztonságos használat garantált.
- Nagyon meredek lejtőn ne dolgozzon.
- Meredek lejtőn tegye meg a megfelelő óvintézkedéseket, pl. használjon kapaszkodóvasat.
- Mindig a lejtőn lefelé és felfelé haladva vágjon, soha ne a lejtőre merőlegesen.
- Mindig ügyeljen a biztonságos járásra, viseljen csúszásmentes cipőt.
- Irányváltáskor legyen különösen óvatos.
- Csak száraz, jól tapadó talajon végezzen nyírást.

Lejtőn a jármű elgurulhat. A járművet csak vízszintes felületen parkolja le, vagy biztosítsa az elgurulás ellen.

Vágás tűzveszélyes területeken

- Mindig vigyen magával elegendő mennyiségű oltóanyagot.
- Túl nagy oldalirányú dőlés esetén a porlasztóból vagy a tartályból üzemanyag juthat a szabadba. Ez fokozottan tűzveszélyes!
- A vágott felületet a munka után is alaposan vizsgálja át, hogy megbizonyosodjon róla: nem áll fenn tűzveszély.

A tűzveszély elkerülése érdekében a következő alkatrészeket mindig tartsa tisztán a szennyeződésektől, fűtől, szénától, kilépő olajtól, zsírtól stb.:

- motor
- zajcsillapító (kipufogó, védőköpeny, köztes elemek)
- az üzemanyagtartály környéke

A munka után

A vágás után mindig zárja el az üzemanyagszelepet és a tartályszellőzőt.

A berendezés elhagyása előtt mindig várja meg, amíg a motor leáll, és húzza ki a gyújtógyertya-csatlakozót.

A kikapcsolást követően legalább 20 percig hagyja húlni a berendezést, majd száraz, zárt, jól szellőző helyiségben tárolja.

Az üzemanyagot tartalmazó berendezést ne tárolja olyan épület belsejében, ahol a benzingőz nyílt lánggal vagy szikrával érintkezhet.

Elővigyázatosság a karbantartás és javítás során

Csak a jelen útmutatóban leírt karbantartási munkákat végezze el saját maga. Minden más munkálatot hivatalos szervizben végeztessen.

Csak az „AS-Motor Germany” által engedélyezett késeket és pótalkatrészeket használjon. A nem engedélyezett kések és pótalkatrészek fokozott sérülésveszélyt jelentenek.

Minden karbantartási munkálat előtt várja meg, amíg a motor leáll, és válassza le a gyújtógyertya csatlakozóját.

Külön felhívjuk a figyelmet arra, hogy a termék felelősségre vonatkozó törvény hatálya alatt a berendezéseink által okozott károkért semmiféle felelősséget nem vállalunk, ha

- a kopott vagy sérült alkatrészeket nem javítják ki vagy cserélik időben.
- azokat a szakszerűtlen javítás okozza.
- alkatrészcsere esetén nem eredeti alkatrészeket vagy általunk jóváhagyott alkatrészeket alkalmaznak.
- a javítást nem hivatalos szerviz végzi.

Ugyanez vonatkozik a pótalkatrészekre és a tartozékokra is.

Eszközleírás

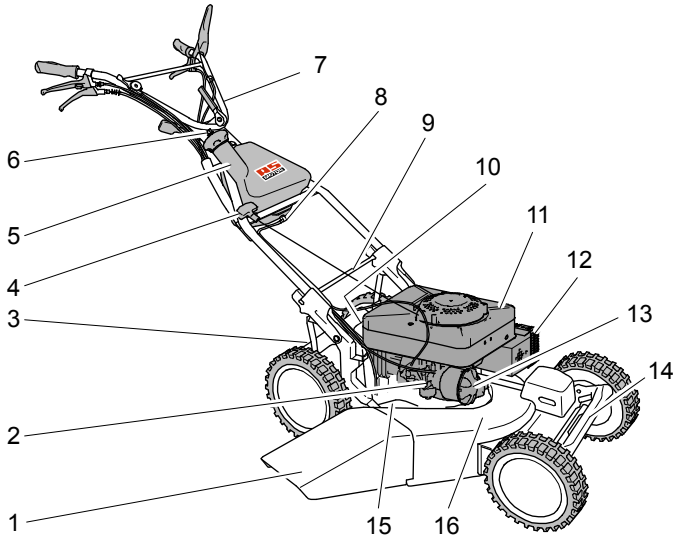

- 1 Felverődésvédő
- 2 Szívató
- 3 Hátsó vágómagasság-beállító
- 4 Indítókar
- 5 Tartálytöltő csomk
- 6 Tartályszellőző
- 7 Kormány a kezelőszervekkel
- 8 Benzinszelep
- 9 A nyél rögzítőszervezete
- 10 Gyújtógyertya-csatlakozó
- 11 Szellőzőrács
- 12 Zajcsillapító
- 13 Levegőszűrő
- 14 Elülső vágómagasság-beállító
- 15 Típus tábla
- 16 Burkolat

Kezelőelemek

Kormány, AS 53 2T 4WD RB

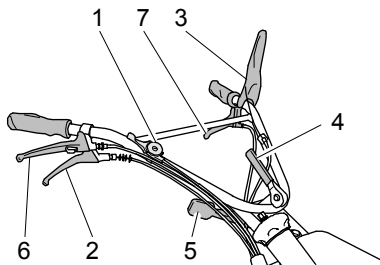

Kormány, AS 53 2T 4WD

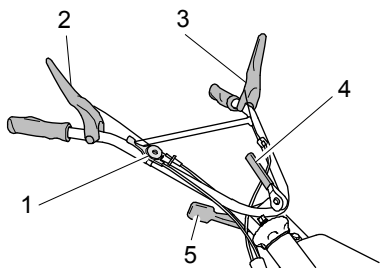

Gázkar (1)

A gázzal szabályozható a motor fordulatszám.

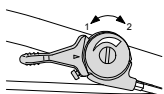

- 1: Alapjázat
2: Teljes gáz

Meghajtókar (2 - AS 53 B6 RB)

A meghajtókarral kapcsolható be és ki a meghajtás.

Meghajtás be (I):
Nyomja a kart a kormányhoz, és tartsa ott.

Meghajtás ki (0):
Engedje el a kart..

Meghajtás karja (2 - AS 53 B5)

A meghajtókarral kapcsolható be és ki a meghajtás.

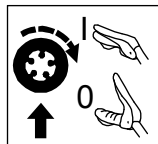

Meghajtás be (I):
Nyomja a kart a kormányhoz, és tartsa ott.

Meghajtás ki (0):
Engedje el a kart.

Motorfék-kar ()

A motorfék-kar biztonsági célokat szolgál. Ha a kart elengedi, a motor azonnal leáll, a kés pedig másodpercen belül megáll.

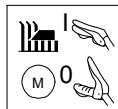

Kés/motor be (I):
Nyomja a kart a kormányhoz, és tartsa ott.

Kés/motor ki (0):
Engedje el a kart.

Kormány oldalbeállító (4)

1. Oldja ki a rögzítőkart.
2. Figyelem: A kormány mozgatásakor ne csípje be a bowdenkábelt. Állítsa a kormányt a kívánt pozícióba.
3. Szorítsa meg a kormányt a rögzítőkarral.

Vario-kar (5)

A Vario-karal a gép haladási sebességét lehet fokozatmentesen beállítani, miközben a motor jár.

MIN: lassú

MAX: gyors

A hátsó kerék fékkarja (6)

A fékre lejtőmenetben van szükség, illetve a leparkoláskor. A fékezéshez el kell engedni a meghajtás karját.

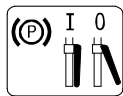

Fék be (I):

Nyomja a kart a kormányhoz, és tartsa ott.

Fék ki (0):

Engedje el a kart.

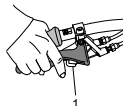

Fék be (I):

Nyomja a kart a kormányhoz, és nyomja be a pecket (1).

Hátramenet ()

A hátramenet bekapcsolásához el kell engedni a meghajtás karját. A haladási sebesség hátramenetben fele olyan gyors, mint az előremenetnél.

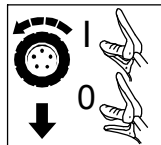

Hátramenet be (I):

Nyomja a kart a kormányhoz, és tartsa ott.

Hátramenet ki (0):

Engedje el a kart.

Porlasztó szivatóval és érintkezőemeltyűvel

A szivató (1) és az érintkezőemeltyű (2) a motor hidegindításához szükséges.



Szivató kinyitása:

Forgassa az óramutató járásának irányába ütközésig.

Szivató elzárása:

Forgassa az óramutató járásával ellentétes irányba ütközésig.

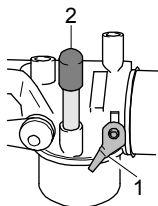

Porlasztó feltöltése üzemanyaggal:

Nyomja meg röviden az érintkezőemeltyűt, amíg az üzemanyag áramlani nem kezd.

Benzinszelep

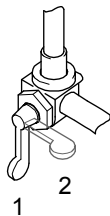

1: Be

2: Ki

Összeállítás

A csomag tartalma

A berendezést dobozban szállítjuk.

A csomag tartalma:

- A gép.
- A jelen használati útmutató.
- A garanciakártya.
- Felverődésvédő.
- Az apró alkatrészeket tartalmazó szerszám-tartó táskák.

Kicsomagolás

1. Vegye ki a dobozból a laza részeket.
2. Vágja fel a doboz elejét.
3. Húzza ki gépet a dobozból.

Vezetőnyél és kormány

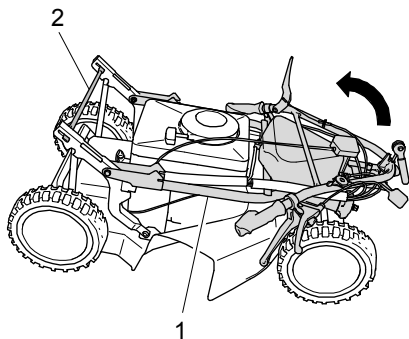

1. Hajtsa a vezetőnyelet (1) hátra, és rögzítse azt a nyél rögzítőszerszerkezetével (2).

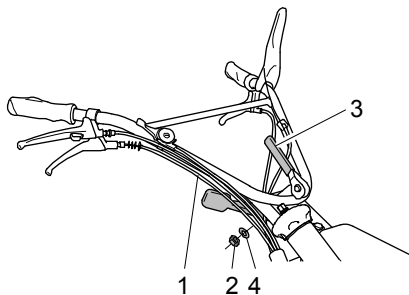

Vigyázat: A kormány rögzítésekor ne csipje be a bowdenhuzalokat (1).

1. Oldja ki a hatlapú anyát (2) az excenterkarron (3), és távolítsa el a hatlapú anyát és az alátétet (4).
2. Tegye fel a kormányt a nyélre, és tolja fel az alátétet.
3. Csavarja be a hatlapú anyát (2) annyira, hogy az excenterkart normál erőfelfejtéssel meg lehessen feszíteni, és a nyéllel párhuzamosan álljon.
4. Szorítsa be a kormányt az excenterkarral.

Indítózsineg beakasztása

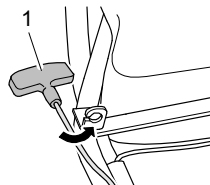

1. Nyomja le és tartsa lenyomva a motorfékező kengyelt.
2. Húzza az indítózsineget az indítómarkolat-tal (1) lassan hátra, és akassza be azt a vezetőbe.

Felverődésvédő

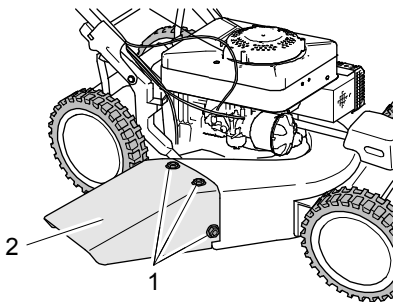

1. Helyezze be a mellékelt 3 darab négylapfejű, nagy alátéttel rendelkező csavart a gépház belső oldaláról a lyukakba (1).
2. Illessze a helyére a felverődésvédőt (2), és rögzítse azt 3 kis alátéttel és 3 anyával.

Szállítás

A gép felemelése előtt állítsa le a motort, és várja meg, amíg a kés teljesen megáll. A gépet csak két személy emelheti.

Minden szállítás előtt legalább 20 percig hagyja hűlni a berendezést. Zárja el az üzemanyag-szelepet és a tartályszellőztőt.

A szállításhoz a vezetőnyelet és a kormányt megint összehajthatja.

Járművön való szállításkor biztosítsa a gépet elgurulás, megcsúszás, felbillenés, illetve az üzemanyag vagy olaj kiömlése ellen.

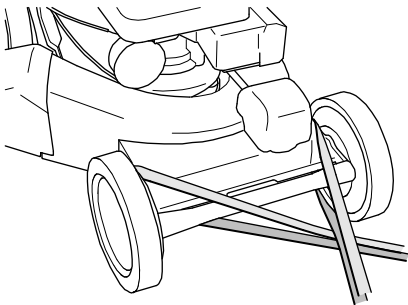
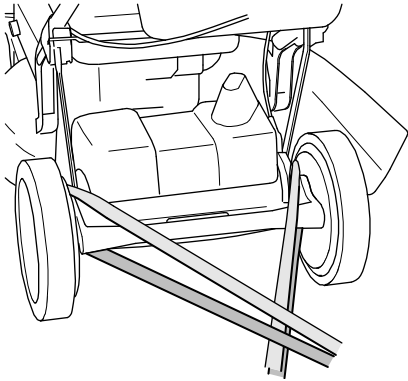

Rögzítse a készüléket feszítőhevederekkel.

Figyelem! A készülék károsodásának elkerülése érdekében javasoljuk, hogy a feszítőhevedereket kizárólag az ábrán látható módon rögzítse. Ne húzza túl a feszítőhevedereket.

Tudnivalók a vágáshoz

Minden vágás előtt ellenőrizze a berendezés teljességét, működőképességét és tisztaságát. Az elszenyeződött szellőzőrács a motor túlmelegedéséhez vezet, ami a motor károsodását okozhatja. A hangtompítón levő védőrács elszenyeződése tűzveszélyt okoz.

Szép és sűrű gyept gyakori nyírással és a gyeprövidítésével nyerhet. Száraz és forró időjárás esetén ne nyírja túl rövidre a gyept, mert akkor kiégeti a nap, és nem fog szép látványt nyújtani!

Kizárólag éles, sérülésmentes késsel végezzen vágást. A kést rendszeresen éleztesse és balanszíroztassa (hivatalos szervizben).

Ne vágjon nedves fűvet, és ne végezzen vágást esőben. A gyeprövidítés károsodhat, és csúszásveszély is fennáll!

A berendezést csak már vágott területen használja. Ne hagyja járó motorral állni a gépet.

Vágáskor a gázkart mindig állítsa maximális teljesítményre, hogy optimális vágási eredményt érjen el.

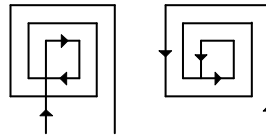

A fű akadálymentes kivetése érdekében sík téren a fenti vágási mintákat javasolt betartani. A mulcs még kisebb lesz, ha másodszor, ellenkező irányban is végighalad a területen.

Nagyon magas fű esetén kétszer vágjon, különböző vágási magasságokkal.

A munka megkezdése előtt

Üzemanyag

A motort benzinből és kétütemű motorolajból álló keverékkel kell üzemeltetni.

A lehetséges keverési arányokról lásd az Üzemanyag-keverési arányok c. fejezetet.

Ólommentes benzint használjon (oktánszám (ROZ) legalább 91). E10 üzemanyag használata megengedett. Ne tárolja 30 napnál hosszabb ideig az E10 üzemanyagot.

Alapvetően szintetikus kétütemű motorolajt használjon, vagy még jobb, ha teljesen szintetikus kétütemű motorolajt használ. Ásványi alapú kétütemű motorolaj használata nem ajánlott.

AS-Motor ajánlás:

TITAN 2T 100S teljesen szintetikus kétütemű motorolaj **1:100** keverési arányban.

Előnyök:

- **Az 1:50 keverési arányhoz képest feleakkora olajfelhasználás** – ezáltal környezetkímélőbb és költséghatékonyabb.
- A motor optimális védelme a hosszú élettartam érdekében.
- Kisebb mértékű motorkopás.
- Maximális motorteljesítmény.

A Fuchs cég „**TITAN 2T 100S**” termékét az AS termékeket forgalmazó kereskedőjénél szerezheti be:

Kiszérelés	Cikkszám
1 liter (zárható palack)	E06830 G00041042
100 ml (eldobható csomagolás)	E10286 G00041056
40 * 100 ml (eldobható csomagolás kartonban)	E10561 G00041058

Információ: A kereskedelembe készre kevert kétütemű üzemanyagok is kaphatók. Tapasztalataink szerint a „STIHL Motomix 1:50” és

„ASPEN 2-Takt” keverékek jól használhatók. A gép más készre kevert üzemanyagokkal való használatáért a gyártó nem vállal felelősséget!

Ne használjon 1:50 arányúnál nagyobb olajtartalmú (pl. 1:35) keveréket.

A túl sok olaj olajszen-lerakodást okoz, és csökkenti a motor élettartamát.

Kifejezetten csak keverékhez szánt szintetikus kétütemű olajokat használjon.

Motorolajok vagy akár használt olaj használata motorkárokat okoz.

Ez esetben a garancia érvényét veszti.

Üzemanyag-keverék tárolása

Az üzemanyag-keverék elöregszik, ami motor-károsodáshoz vezethet. Csak annyi üzemanyagot keverjen be, amennyit rövid időn belül el is használ.

Tankolás



Veszély!

Az üzemanyag a motor forró részein meggyulladhat.

Tankolás előtt állítsa le a motort, és várjon 20 percig, amíg ki nem hűl. Tartsa be az üzemanyagra vonatkozó biztonsági utasításokat!

Üzemanyag betöltése

1. A tankoláshoz használjon töltőcsöves tartályt vagy tölcserőt.
2. A tartályt óvatosan nyissa ki, hogy a túlnyomás lassan szűnjön meg, és ne spriccelhessen ki az üzemanyag.
3. A tanksapkát óvatosan nyissa ki, hogy a túlnyomás lassan szűnjön meg, és ne spriccelhessen ki az üzemanyag.
4. Töltse fel az üzemanyagtartályt.
5. Helyezze vissza és húzza szorosra a tanksapkát.

Vágásmagasság beállítása

A vágásmagasságot csak leállított motor mellett szabályozza.

A vágásmagasságot úgy állítsa be, hogy a kés egyenetlen terepen se érjen a talajhoz. Túl nagy vágásmagasság esetén tárgyak repülhetnek ki a gép alól, és a vágáskép sem lesz megfelelő.

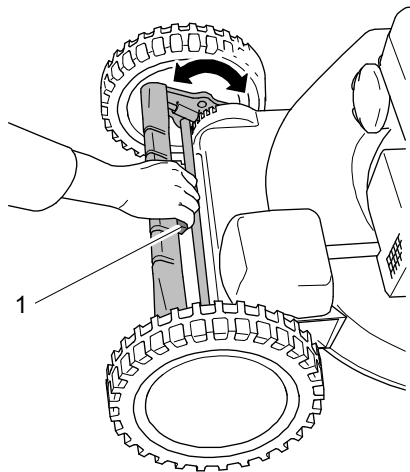

A vágásmagasság beállítása tengelyenként történik 6 fokozatban 30 mm-től 100 mm-ig.

1. Állítsa le a motort, és várja meg, amíg a kés teljesen meg nem áll.
2. Oldja ki a fogókengyelt az elülső tengelyen a fogantyú (1) megnyomásával.
3. Fordítsa a fogókengyelt a kívánt pozícióba.
4. Állítsa be a vágási magasságot a hátsó tengelyen ugyanígy.

Indítás



Veszély!

Indításkor a forgómozgást végző kés sérülésveszélyes.

Győződjön meg arról, hogy a kés veszélyzónájában senki nem tartózkodik. Indításkor ne billentse meg a gépet.



Veszély!

Ha indítás után a porlasztó nem zár vissza megfelelően, akkor üzemanyag-túlfolyás lehet, és tűzveszély áll fenn.

Ilyen esetben zárja el a benzincsapot, és forduljon hivatalos szervizhez.

A gép elindítása

1. Állítsa a gépet sík felületre, nem magas fűbe.
2. Nyissa meg a benzincsapot és a tartályszellőzőt.
3. Csatlakoztassa a gyújtógyertya-csatlakozót.
4. Csak hidegindítás esetén: Zárja le a porlasztó szivatóját (forgassa el az óramutató járásával ellentétesen).
5. Nyomja meg az érintkezőemelyűt a porlasztón, amíg az üzemanyag áramlani nem kezd.
6. Állítsa a gázkart a legkisebb fordulatszámra.
7. Húzza be és tartsa behúzva a motorfékező kart.
8. Húzza az indítózsineget lassan a nyomáspontig, majd még tovább. A motor elindul.
9. Lassan vezesse vissza az indítózsineget.
10. Állítsa a gázkart közepes fordulatszámra.
11. Nyissa meg a szivatót (forgassa el az óramutató járásával egyező irányba).
12. Vágáshoz állítsa a gázkart maximális fordulatszámra.

A jármű vezetése



Veszély!

Sérülésveszély áll fenn hátramenetkor, hátrafelé húzáskor és forduláskor, ha a kezelő megbotlik vagy elcsúszik.

Győződjön meg arról, hogy az út akadálymentes, és lépkedjen óvatosan.



Vigyázat!

A meghajtás és a fék egyidejű működtetése a fék károsodását okozhatja.

Fékezéskor engedje el a meghajtás karját.

A jármű vezetése

Veszélyes helyzetben kapcsolja ki a kést a motorfékező kar elengedésével.

Előremenetkor mind a 4 kerék meghajtott állapotban van.

Meghajtás be

1. Állítsa be a Vario-karral a kívánt sebességet.
2. Engedje ki a féket.
3. Nyomja a meghajtókart a kormányhoz: a gép elindul.

Meghajtás ki

1. Engedje el a meghajtás karját.

A haladási sebesség szabályozása

A haladási sebességet a Vario-karral fokozatmentesen lehet szabályozni.

Csak járó motor esetén állítsa a haladási sebességet, máskülönben a Variohajtás megsérülhet.

Az első tengely állandó differenciálzárral van felszerelve. Ez javítja a vontatást és növeli a gép menetstabilitását. A megcsúszás veszélyét pedig csökkenti.

Haladás hátramenetben

Hátramenetkor csak a két elülső kerék kap meghajtást. A haladási sebesség fele olyan gyors, mint az előremenetnél.

Meghajtás hátrafelé be:

1. Engedje ki a féket.
2. Engedje el a meghajtás karját.
3. Nyomja a hátramenet karját a kormányhoz: a gép elindul hátrafelé.

Meghajtás hátrafelé ki:

1. Engedje el a hátramenet karját.

Fordulás

A berendezést csak már vágott területen használja.

Fordulás vízszintes felületen:

1. Kapcsolja ki a meghajtást.
2. Fordítsa a gépet a kívánt oldalra.
3. Kapcsolja be ismét a meghajtást.

Fordulás lejtőn:

1. Hagyja bekapcsolva a meghajtást.
2. Fordítsa a gépet emelkedőnek.
3. Tartsa ellen a kormányt és a rövid íven kanyarodó kereket.

A meghajtás megakadályozza a megcsúszást, és segíti a kanyarodást.

Kikapcsolás és leállítás



Vigyázat!

Lejtőn a jármű elgurulhat. Állítsa be a készüléket egy sík felületen és rögzítse, nehogy elguruljon.

1. Engedje el a meghajtás karját.
2. Húzza be a rögzítőféket.
3. Állítsa a gázkart a legkisebb fordulatszámra.
4. Engedje el a motorfékező kart.
5. Mielőtt elhagyja a járművet, várja meg, amíg a motor teljesen leáll.
6. Zárja el az üzemanyagszelepet és a tartályszellőzőt.
7. Húzza ki a gyújtógyertya-csatlakozót.

Karbantartás és tisztítás

Rendszeres karbantartással mindig üzemkész állapotban tarthatja a gépet.

Ha a karbantartási utasításokat nem tartja be, olyan hibák léphetnek fel, amelyekre a garancia nem vonatkozik. Emellett az üzembiztonság is romlik.

Ha a karbantartás során problémát észlel, forduljon a hivatalos szakszervizhez.

Részegység	Teendő	Karbantartási intervallum	
		A	B
Teljes berendezés	A biztonságos üzemállapot ellenőrzése (általános felülvizsgálat).	■	▲
	Tisztítás.	■	
	Ügyfélszolgálat.		▲
Üzemanyag	Az üzemanyagszint ellenőrzése.	■	
	Zárva van a tanksapka?	■	
Tartály, benzinszelep és üzemanyagvezeték	A szívárgásmentesség és a kifogástalan állapot ellenőrzése.	■	▲
Porlasztó	Visszazár a porlasztó az indítás után?	■	▲
Szellőzőrács	Tisztítás.	■	▲
Motorhűtés	Tisztítás.		▲
Gyújtógyertya	Ellenőrzés/csere.		▲
Levegőszűrő	Karbantartás.	■	■▲
Kés és rögzítőelemek	Ellenőrzés kopás és sérülések szempontjából . Lásd a kés ellenőrzéséről szóló részt.	■	▲
	Csere.		▲
Motorfékező	Leáll a kés 3 másodperc alatt?	□	▲
A meghajtás karja	Áll a berendezés, ha a kar üres állásban van?	□	▲
Ékszíj	Megfelelő a szíj feszessége? Nincsenek rajta repedések? Jó állapotú a szíj?		▲
Bowdenhuzalok	A működés és a sima járás ellenőrzése.	■	▲
Gázkar	A működés ellenőrzése.	□	▲
Alváz és ütközésvédelem	Rozsda és repedések keresése, valamint a hegesztési varratok ellenőrzése.	■	▲

	Minden védőberendezés és burkolat megfelelően van rögzítve és működőképes?	■	▲
Címkék	A címkék állapota.	■	▲
Hátsó fék	Ellenőrzés.	■	▲
Rögzítőfék	Ellenőrzés.	■	▲
Éghető anyagok	Gyúlékony anyagmaradványok eltávolítása a motorról és a berendezésről	■	▲
Abroncok	Az abroncsok és szükség esetén az abroncsnyomás ellenőrzése.	■	▲

- A Minden használat előtt és után.
 B Évente vagy 50 óránként.
 ■ Felhasználó végzi, álló motor mellett.
 □ Felhasználó végzi, járó motor mellett.
 ▲ Hivatalos szakszerviz végzi.

Előkészületek

Minden karbantartási és tisztítási munkálat előtt:

1. Legalább 20 percig hagyja hűlni a berendezést.
2. Húzza ki a gyújtógyertya-csatlakozót.
3. Zárja el az üzemanyagszelepet és a tartályszellőztőt.
4. A gép alsó oldalán végzendő munkákhoz billentse a gépet a hangcsillapító oldalra.

A berendezés tisztítása



A berendezést minden használat után alaposan tisztítsa meg, különösen az alsó részt és a kést.

A fűmaradványok és egyéb szennyeződések rontják a kivetés hatékonyságát és a vágásminőséget. A hatékony motorhűtés érdekében mindig tartsa tisztán a motorfedelelet, a szellőztőrácstól és magát a motort.

Tűzveszély! Különösen a zajcsillapító egységeinek tisztaságára ügyeljen.

A tisztításhoz használjon kefét. A makacs szennyeződések fából vagy műanyagból készült spatulával távolítsa el. A külső részeket ronggyal tisztítsa meg.

A berendezést ne tisztítsa vízsugárral vagy magasnyomású mosóval! Ne használjon agresszív tisztítószeret.

Általános felülvizsgálat

A berendezés üzembiztonsága érdekében rendszeresen ellenőrizze az összes anya, csavar, üzemanyagvezeték-csatlakozás, levegőszűrő stb. biztos rögzítését. Győződjön meg a gyújtáskábel és a gyújtógyertya-csatlakozó sérülésmentességéről.

A sérült vagy elhasznált alkatrészeket, különösen a burkolatokat, a felferődésvédőt, a hangtompítót és az üzemanyagtartályt azonnal cseréltesse ki (hivatalos szakszervizben).

Ellenőrizze a folyadékot tartalmazó alkatrészek tömítettségét és kifogástalan állapotát. Ilyenek lehetnek: üzemenyagtartály, üzemenyagcsap, üzemenyag-vezetékek, porlasztó, motor, hajtómű, akkumulátor, hidraulikus rendszer.

Tömítetlenség esetén forduljon hivatalos szak-szervizhez.

Motor ellenőrzése



Veszély!

Ha a fordulatszám túl magas, a berendezésből kivetett tárgyak miatt balesetveszély áll fenn. A motor megrongálódhat, és a zajterhelés is magasabb.

Ne módosítsa a porlasztó és a fordulatszám-szabályozó alapbeállítását.

A motor hosszú élettartama érdekében különösen fontos a megfelelő hűtés.

Mindig tartsa tisztán

- a motorfedelelet (szellőzőrács),
- a zajcsillapítót (védőrács) és
- a hűtőbordákat.

Gyújtógyertya ellenőrzése



Veszély!

A gyújtószerkezet elektromágneses mezőt generál.

Szívrítmus-szabályozót viselők nem nyúlhatnak a gyújtóberendezés áramot vezető alkatrészeihez.

A szennyeződött gyújtógyertyák csökkentik a motor teljesítményét. Tisztítsa meg a gyújtógyertya elektródáit sárgaréz drótkéfével. Ellenőrizze az elektródatávolságot (lásd a műszaki adatokat). Ügyeljen arra, hogy ne sérüljön meg az elektróda szigetelése. Soha ne használjon sérült gyújtógyertyát.

A gyújtógyertyát az előírt nyomatokra húzza meg (lásd a műszaki adatoka)t).

Levegősűrű karbantartása



Veszély!

A tisztítószerek tűz- és robbanásveszélyesek lehetnek.

A levegősűrőt soha ne tisztítsa gyúlékony oldószerekkel.



Vigyázat!

A levegősűrő sűrített levegővel való tisztítása károsítja a szűrőszövetet és használhatatlanná teszi a levegősűrőt.

Cserélje ki a levegősűrőt, ha az elszennyeződött.



Vigyázat!

A kereskedelembe tartozékként beszerezhető levegősűrők használata károsíthatja a motort.

Csak eredeti AS-Motor levegősűrőpatronokat használjon.

Mindig ügyeljen a levegősűrő tisztaságára. A szennyeződött levegősűrő rontja a motor teljesítményét, fokozza a motor kopását és növeli az üzemenyag-fogyasztást. Az üzemorák számatól függetlenül a szűrőbetétet legalább évente egyszer cserélni kell. A levegősűrő tisztítása nem lehetséges. A motort ne használja levegősűrő nélkül.

Figyelem!A levegősűrőben összegyűlt szennyeződés a szűrőcsere során a porlasztóba kerülhet és annak károsodását okozhatja.

1. Csavarozza le a levegősűrő fedelét.
2. Óvatosan húzza ki a szűrőelemet. Ügyeljen arra, hogy a porlasztóban a légsűrő házának belsejébe ne kerüljön szennyeződés.
3. Tiszta ruhával takarja le a porlasztót.
4. Alaposan tisztítsa meg a légsűrő házának belsejét.
5. Ütögetéssel távolítsa el a durva, laza szennyeződést a szűrőbetétről. Nagy felületű, nem mozduló szennyeződés esetén cserélje ki a szűrőbetétet.
6. Távolítsa el a ruhát a porlasztóról.
7. Helyezze vissza a szűrőbetétet.
8. Helyezze vissza és rögzítse a levegősűrő fedelét.

Hátsó fék ellenőrzése



Veszély!

Ha a fék nincs megfelelően behúzáva, a gép elgurulhat.

Mindig győződjön meg a fék kifogástalan működéséről.

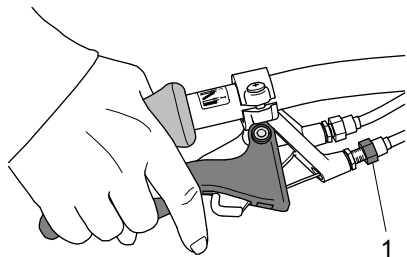

1. A berendezést jól tapadó talajon állítsa le (pl. beton vagy aszfalt).
2. Kapcsolja ki a meghajtást.
3. Húzza be a hátsó féket.
4. Próbálja meg eltolni a gépet.

Ha a hátsó kerekek blokkolnak, a hátsó fék beállítása megfelelő. Ha a gépet el lehet tolni, a hátsó féket után kell állítani.

A hátsó fék utánállítása:

Csavarja ki az állítócsavart (1) a fékkaron annyira, hogy a kerekek a gép tolásakor blokkoljanak behúzott fék esetén. Ha a beállítást követően nem tapasztal javulást, forduljon hivatalos szervizhez.

Meghajtás ellenőrzése

1. A berendezést jól tapadó talajon állítsa le (pl. beton vagy aszfalt).
2. Kapcsolja ki a motort.
3. Hozza működésbe a meghajtást.
4. Próbálja meg hátrafelé húzni a járművet.

Ha a hátsó kerekek blokkolnak, a meghajtás beállítása megfelelő. Ha a gépet el lehet húzni, a meghajtást után kell állítani.

AS 53 2T 4WD RB

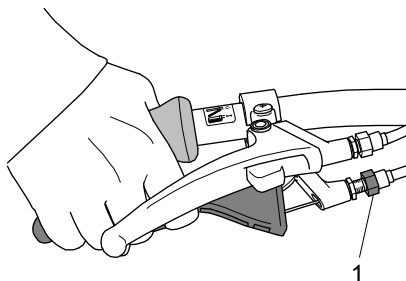

AS 53 2T 4WD

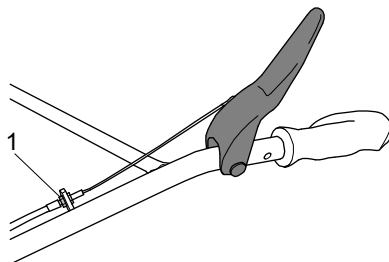

A meghajtás utánállítása:

1. Engedje el a meghajtás karját.
2. Csavarja ki az állítócsavart (1) annyira, hogy a kerekek a meghajtás karjának meghúzott állapota esetén blokkoljanak, ha a gépet húzzák.

Ha a beállítást követően nem tapasztal javulást, forduljon hivatalos szervizhez.

Hátramenet ellenőrzése

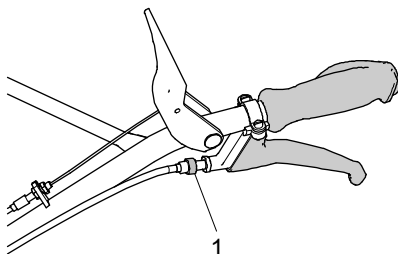

1. A berendezést jól tapadó talajon állítsa le (pl. beton vagy aszfalt).
2. Kapcsolja ki a motort.
3. Hozza működésbe a hátramenetet.
4. Próbálja meg a gépet az elülső kerekeken hátrafelé húzni.

Ha az első kerekek blokkolnak, a hátramenet beállítása megfelelő. Ha a gépet el lehet húzni, akkor a hátramenet utánállítása szükséges.

A hátramenet utánállítása:

1. Engedje el a hátramenet karját.
2. Csavarja ki az állítócsavart (1) annyira, hogy a húzásnak éppen ne legyen semmennyi játéka.

Ha a beállítást követően nem tapasztal javulást, forduljon hivatalos szervizhez.

Kés ellenőrzése



Veszély!

A szakszerűtlenül felszerelt és karbantartott kés rendkívül balesetveszélyes.

A kést csak hivatalos szakszerviz javíthatja.



A kés ellenőrzéséhez használjon erős kesztyűt.

A kés javítása és karbantartása alapos szaktudást igényel, mivel egyensúlyvizsgálatra van szükség és pontosan be kell tartani az előírt forgatónyomatékokat.

Ellenőrizze a kés és a rögzítőelemek esetleges kopását, károsodását és repedését

- minden fűnyírás előtt és után.
- érzékelhető elváltozások esetén.

A képen látható összes kést és rögzítőelemet ki kell cserélni,

- ha sérülés vagy repedés állapítható meg.
- legalább évente egyszer vagy 50 üzemóránként, függetlenül a kopástól. Az anyagfáradás következtében repedések alakulhatnak ki az alkatrészekben, ami balesetveszélyes.

A vibráció utalhat

- a kés túlzott vagy egyoldalú kopására, vagy
- a motor vagy a vágómű rögzítésének (pl. a gumielemegeknek) a károsodására.

A szakszerűtlenül élesített kés növeli a berendezés terhelését, és repedéseket vagy töréseket okozhat.

A kirepülő letört alkatrészdarabok súlyos sérüléseket okozhatnak.

Késcsere

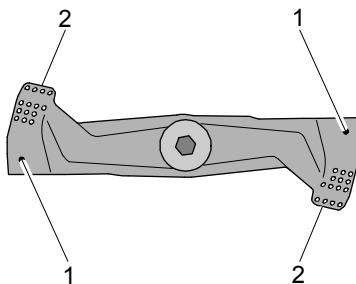

A kést mindenképpen cserélni kell:

- ha eléri az egyik kopásjelzőt (1). Az eredeti késeken kopásjelzők találhatóak (gömbszerű bemélyedés a kés hátsó oldalán).
- ha a kés vastagsága a hátsó szegélynél (2) vagy más helyen kisebb, mint 1 mm (kivéve az élt).

Eredeti kés

Az eredeti AS-kések a következő jelölésekről ismerhetők fel:

AS GXXXXXXX vagy EXXXXX

Ez az alkatrészszámoknak felel meg.

Motorfékező ellenőrzése

Ellenőrizze a motorfékező működését a motor lekapcsolásával. A késnek teljes fordulatszámról másodpercnél rövidebb idő alatt kell teljesen leállnia. Ha a fentiek valamelyike nem teljesül, forduljon a márkaszervizhez.

Tárolás

Elhelyezés

A berendezést zárt, száraz és jól szellőző helyiségben tárolja, ahol gyermekek nem férhetnek hozzá. A tárolás előtt szüntesse meg a berendezés esetleges hibáit, hogy az üzemképes állapotban legyen. Mielőtt a berendezést zárt helyiségbe viszi, várja meg, amíg a motor lehűl.

Hosszú távú tárolás

1. Az üzemanyag kezelése során tartsa be a vonatkozó biztonsági utasításokat.
2. Üzemanyag-tartály kiürítése: Helyezzen egy tömlődarabot a benzincsapra, és engedje kifolyni az üzemanyagot egy megfelelő tartályba.
3. Porlasztó kiürítése: Indítsa el a motort, és hagyja jární, amíg magától le nem áll.
4. Alaposan tisztítsa meg a berendezést.
5. A festésen keletkezett sérüléseket javítsa ki (lakkspray használatával, lásd a tartozékok között).
6. Konzerválja a motort:
 - Csavarja ki a gyújtógyertyát.
 - A gyújtógyertya nyílásába töltsön egy evőkanál motorolajat.
 - Lassan húzza ki az indítózsineget (olajelosztás a hengerben).
 - Csavarja vissza a gyújtógyertyát.
 - A gyújtógyertya-csatlakozót ne csatlakoztassa!

Összel vizsgáltsa át a berendezést hivatalos szervizben!

Újbóli üzembe helyezés

Ha a berendezést hosszabb ideig tárolta, az újbóli használatba vétel előtt végezze el a karbantartást ismertető fejezetben leírt munkálato-
kat.

Pótalkatrészek

A berendezés megbízható és biztonságos üzemeltetése a felhasznált pótalkatrészek minőségétől is függ. Kizárólag az „AS-Motor Germany“ által jóváhagyott eredeti alkatrészeket és kiegészítőket használjon. Ha más gyártó alkatrészeit használja, a garancia érvényét veszíti.

A hivatalos szakszervizben hivatkozzon a berendezéstípusra és a sorozatszámra, amikor pótalkatrészt rendel.

Kopó alkatrészek

Egyes alkatrészek állandó kopásnak vannak kitéve. Ezek idővel elhasználódnak, és cserére szorulnak. Ezért a következő alkatrészekre nem vonatkozik a garancia:

kés, késpengék, vágónyél, késrögzítő csavarok, csúszótárcsák, ékszíjak, láncok, Bowden-huzalok, indítózsineg, nyomáslemez, levegőszűrő, gyújtógyertyák, tárcsarugók, biztonsági lemezek, biztosítékok, tárcsák, nyomólemezek, nyomótárcsák, védőváznak, felverődésvédők, kerekek, abroncsok.

Ártalmatlanítás

A levágott gyepet nem a szemétkosárba kell dobni, hanem komposztálni kell.

A felaprított fű gyorsan bomlik, ezért a talajon hagyható.

A fáradt olajat és benzint a helyi előírásoknak megfelelően ártalmatlanítsa.

A csomagolóanyagok, a gép alkatrészei és a tartozékok újrahasznosítható anyagokból készültek, és ennek megfelelően lehet ártalmatlanítani őket.

Garancia

A garanciafeltételeket a garanciakártya hátulján találja. A kitöltött garanciakártyát rögtön a berendezés megvásárlása után küldje el az „AS-Motor Germany“ vagy a forgalmazó címére. Másképp a garancia érvényét veszíti.

A forgalmazó által kitöltött garanciakártyát, illetve a vásárlási bizonylatot gondosan őrizze meg.

Lehetséges hibák

A következő táblázat a leggyakrabban előforduló hibákról és azok elhárításáról tájékoztat. Egyéb hibák esetén forduljon a legközelebbi hivatalos szakszervizhez.

A hivatalos szakszervizek listája a .

Hiba	Lehetséges ok	Teendő
A motor nem indul.	A motorfékező kar nincs megnyomva.	A motorfékező kart nyomja a kormányhoz.
	A benzinszelep el van zárva.	Nyissa ki a benzinszelepet.
	A tartályszellőztető csavar le van zárva.	Nyissa ki a tartályszellőztetőt.
	Nincs üzemanyag a tartályban.	Töltsön üzemanyagot a tartályba.
	Nyitva van a hidegindító szelep (szívató).	Zárja a hidegindító szelepet (szívató).
	A motor több indítási kísérlet miatt „elárasztva”.	Csavarja ki a gyújtógyertyákat és zárt benzinszelep, illetve nyitott szívató és teljes gáz mellett többször indítózzon, szárítsa ki a gyújtógyertyákat, majd csavarja vissza őket.
	A gyújtógyertya kábele nincs csatlakoztatva.	Tartsa be a biztonsági előírásokat! Csatlakoztassa a gyújtógyertya kábelét.
	A levegőszűrő szennyezett.	Tisztítsa meg a levegőszűrőt (lásd a karbantartást és a tisztítást ismertető részben).
	A gyújtógyertyák kormosak vagy megrongálódtak, illetve nem megfelelő az elektródatávolság.	Tisztítsa meg a gyújtógyertyákat és ellenőrizze az elektródatávolságot (lásd a karbantartást és a tisztítást ismertető részben). Szükség esetén cserélje a gyújtógyertyákat.
	Eltömődés van a berendezés-házban.	Lásd a karbantartást és a tisztítást ismertető részt.
	Nem megfelelő, szennyeződött vagy régi üzemanyag.	Tisztítsa ki az üzemanyagrendszer (szakszerviz). Mindig friss üzemanyagot használjon.
A kés rögzítése kilazult.	Hivatalos szakszerviz.	
A motor nem indul megfelelően vagy egyenetlenül jár	Zárva van a hidegindító szelep (szívató).	Nyissa ki a hidegindító szelepet (szívató).
	A levegőszűrő szennyezett.	Tisztítsa meg a levegőszűrőt (lásd a karbantartást és a tisztítást ismertető részben).

	Nem megfelelő, szennyeződött vagy régi üzemanyag.	Mindig friss üzemanyagot használjon.
	A gyújtógyertyák kormosak vagy megrongálódtak, illetve nem megfelelő az elektródatávolság.	Tisztítsa meg a gyújtógyertyákat és ellenőrizze az elektródatávolságot (lásd a karbantartást és a tisztítást ismertető részben). Szükség esetén cserélje a gyújtógyertyákat.
	Eltömődés van a berendezés-házban.	Lásd a karbantartást és a tisztítást ismertető részt.
Nincs meghajtás a meghajtókar meghúzásakor	A meghajtósíj nem elég feszes.	Hivatalos szakszerviz
A kés elcsúszik	Cserélje a dörzstárcsát.	Hivatalos szakszerviz.
Erős rezgés üzem közben	A kés hibás élezés vagy sérülés miatt nincs egyensúlyban.	Éleztesse meg és balanszíroztassa a kést hivatalos szakszervizben. A sérült kést azonnal cseréltesse.
	A késmeghajtó tengely deformálódott.	Hivatalos szakszerviz.
	A motorrögzítés kilazult.	Hivatalos szakszerviz.
	A késrögzítés kilazult.	Hivatalos szakszerviz.
Rendellenes zaj	Kilazult rögzítőelemek.	Hivatalos szakszerviz.
	Hibás a hangtompító.	Hivatalos szakszerviz.
A motor felforrósodik.	A szellőzőrács szennyezett.	Tisztítsa meg a szellőzőrácsot.
	A motor hűtőbordái szennyezettek.	Tisztíttassa meg a hűtőbordákat hivatalos szakszervizben.
Nem megfelelő vágáskép, a gyp a vágás után rendezetlen	A kés tompa vagy elhasználódott.	Éleztesse meg és balanszíroztassa a kést hivatalos szakszervizben. A sérült kést azonnal cseréltesse.
	A jármű sebessége a vágási magassághoz képest túl nagy.	Csökkentse a haladási sebességet és/vagy állítson be megfelelő vágási magasságot.
	A gép burkolata erősen szennyezett.	Tisztítsa meg.
Eltömődés a berendezés-házban	Túl magas vagy túl nedves fű vágása	A vágási magasságot és a sebességet igazítsa a körülményekhez.
	A kés elhasználódott.	Feljogosított szakszerviz
	Teljes gázon sem elég magas a motorfordulatszám.	Feljogosított szakszerviz

Fékezésre a berendezés nem áll meg.	A fék hibásan van beállítva, elhasználódott vagy meghibásodott.	Hivatalos szakszerviz.
A motor nem áll le.	A lekapcsoló rendszer meghibásodott.	Zárja el a benzincsapot. Hivatalos szakszerviz.

Tartozékok

400 ml-es lakkspray, narancssárga:	G00011050	E04606
üzemóra-számláló:	G06927008	E10740
Dőlésmérő:	G06950027	E11835
Mulcstartozék:	G04323005	E09157
Fűgyűjtőzsák:	G04324000	E09153
Hátsókerék-fék, HRB-53:	G04334001	E09181
Meghajtás átalakítókészlete:	G04480001	

Üzemanyag-keverési arányok

Benzin	Kétütemű olaj	Csak Titan 2T 100S
(oktánszám min. ROZ 91)	1:50	1:100
Liter	liter (ml/cm ³)	liter (ml/cm ³)
1	0,02 (20)	0,01 (10)
2	0,04 (40)	0,02 (20)
3	0,06 (60)	0,03 (30)
4	0,08 (80)	0,04 (40)
5	0,1 (100)	0,05 (50)
10	0,2 (200)	0,1 (100)
20	0,4 (400)	0,2 (200)

Ne használjon 1:50 arányúnál nagyobb olajtartalmú (pl. 1:35) keveréket.

A túl sok olaj olajszén-lerakodást okoz, és csökkenti a motor élettartamát.

Kifejezetten csak keverékhez szánt szintetikus kétütemű olajokat használjon.

Motorolajok vagy akár használt olaj használata motorkárokat okoz.

Ez esetben a garancia érvényét veszti.

Műszaki adatok

Modell	AS 53 2T 4WD RB	AS 53 2T 4WD
A használathoz megfelelő környezeti hőmérséklet	0–30 °C	
Motor , típus Gyártó Típus Lökettérfogat Teljesítmény Motorfordulatszám	Egyhengeres kétütemű motor AS-Motor Germany AS 165 165 cm ³ 3,4 kW (4,6 LE) 2800 ford./perc.	
Gyújtógyertya Forgatónyomaték Elektródatávolság optimális indításhoz	Bosch W7RAC / Beru 14/7AU / Champion L86 / Denso W20FS-U / NGKB6HS-5 25 Nm 0,5 mm	
Vágóberendezés , fajta Vágási szélesség Vágási magasság Fűmagasság	Kés 53 cm 30-100 mm, tengelyenként 6 fokozatban kb. 40 cm-ig	
Indítóberendezés	Indítózsineg	
Meghajtás	Összkerékajítás: 3,1 - 4,8 km/h	
Maximális területkapacitás	kb. 2500 m ² /h	
Méreték és súly Szállítási méretek csomagolással h/sz/m Üzemi méretek h/sz/m Súly	119/65/61 cm 178/82/99 cm 68 kg	119/65/61 cm 178/82/99 cm 67 kg
Töltetmennyiségek Üzemanyagtartály	5 liter	
Zajszint Mért zajszint LWA Garantált hangteljesítményszint LWA Zajszint a kezelőhelyen LpA	97,5 dB a DIN EN ISO 5395szerint 98 dB a DIN EN ISO 5395szerint 83 dB a DIN EN ISO 5395szerint	
Rezgés kibocsátás Kéz-kar vibráció ah,W Mérési bizonytalanság U	3,5 m/s ² a DIN EN ISO 5395szerint 2 m/s ²	

Megfelelőségi nyilatkozat

Kijelentjük, hogy az alábbi fűnyírók

Típus	AS 53 2T 4WD RB	AS 53 2T 4WD
Vágási szélesség	53 cm	53 cm
a következő sorozatszámoktól	020910020001	020808020001

az általunk forgalomba hozott kivételben a megnevezett EK-irányelvek összes idevonatkozó biztonsági és egészségügyi követelményének megfelelnek.

- 2006/42/EK
- 2000/14/EK
- 2004/108/EK
- 97/68/EK

Funkció:

A készülék kizárólagos rendeltetése: gondozott füves és gyepes területek nyírása.

Alkalmazott normák:

DIN EN ISO 5395

Érvényes a 2000/14/EK irányelvre:

Alkalmazott megfelelőségértékelési eljárás

VI. függelék

Típus	AS 53 2T 4WD RB	AS 53 2T 4WD
Mért hangteljesítményszint	97,5 dB (A)	97,5 dB (A)
Garantált hangteljesítményszint	98 dB (A)	98 dB (A)

Résztevő hely:

DPLF, 64823 Groß-Umstadt, EU irányítószám: 0363

A műszaki dokumentáció megőrzésének helye:

AS-Motor Germany GmbH & Co. KG
Ellwanger Straße 15
D-74424 Bühlertann

Bühlertann, 2015. január



Eberhard Lange
ügyvezető



megh. Frank Einsiedler
fejlesztési igazgató



AS-Motor Germany GmbH & Co. KG
Ellwanger Straße 15
D-74424 Bühlertann
www.as-motor.de



Professzionális kertészeti és mezőgazdasági megoldások

Allmäher®	Hatékony fűnyíró nagy zöldterületek gondozásához. Az Allmäher a méteres fűvel, gyommal és bozóttal is megbirkózik.
Allmäher® traktor	A kompakt traktorok a kényelmes használatot és a nagy teljesítményt ötvözik magukban. Alacsony súlypontjukkal, optimális súlyelosztással és széles tengelytávukkal maximális teljesítményt és hatékonyságot biztosítanak.
Hátsó kivetéses vágógép	Professzionális fűnyíró hátsó kivetéssel. Kerékahajtással és fokozatmentes sebességszabályozással a kiváló vágási eredményekért minden helyzetben.
Szárvágó gépek	A szárvágó gazdaságos alternatívája. Takarmány-előállításához is ideális. A fűvet aprítatlanul, egy sorban rakja le.
Lengőkéses kaszálógépek	A röpsúlyként mozgó kalapácsolók köbe, tuskóba vagy egyéb akadályba ütközve kitérnek, és többszörösen felaprítják a nyíradékot.
Oldalravezető vágógép	Robosztus mindenre: oldalsó kivetés, kerékahajtás és 3 mm vastag műanyagbevonatú acél karosszéria.
Mulcsoló fűnyíró	A mulcsolással idő és költség takarítható meg. A mulcs a talajon marad és eltűnik a lenyírt felületen, így nem kell a levágott fűvet fáradságosan eltávolítani.
Hex gyomeltávolító	Kíméletesen, gyorsan és vegyszerek nélkül távolítja el a gyomokat: utak, falak, járdaszegélyek mentén és térkövezett területeken is használható.